

ITALIANO



# GUNTA TIC





4 - 5	BIOSTAR FLEX
6 - 7	POWERCORN/BIOCOM
8 - 9	POWERCHIP
10 - 11	SYNCHRO
12 - 13	DATI TECNICI BIOSTAR FLEX
14 - 15	DATI TECNICI POWERCORN/BIOCOM
16 - 17	DATI TECNICI POWERCHIP
18	DATI TECNICI SYNCHRO
19	DATI TECNICI AKKUTHERM / BOILER



**BIOSTAR FLEX** IMPIANTO A PELLET  
PER IL RISCALDAMENTO A BASSA  
TEMPERATURA FINO A 23 KW



2



3



4



5

- 1- Estrattore pneumatico Biostar Flex
- 2- Pellet - legno al 100%
- 3- Pannello di comando
- 4- Accensione e pozzo di caduta
- 5- Serbatoio in tessuto su telaio in acciaio

## Tempo per vivere

Sognate una casa dall'atmosfera calda ed accogliente? Volete riscaldare con biomassa senza rinunciare al massimo comfort? Il vostro impianto di riscaldamento deve essere conveniente e funzionare senza problemi per decenni? Allora è giunto il momento di **BIOSTAR**.

## Highflex

Il migliore impianto di riscaldamento a pellet è ora disponibile per ogni tipo di abitazione. **Guntamatic** si conferma leader tecnologico in fatto di flessibilità. Perfettamente flessibile - **BIOSTAR FLEX**.

- Forma finalizzata al risparmio energetico
- Grande sicurezza di funzionalità del sistema di alimentazione a coclea
- Protezione al 100 % contro il ritorno di fiamma tramite valvola stellare resistente all'usura
- Manutenzione minima - separazione ottimale delle polveri

5

## Design - e allora?

Certo, dal punto di vista estetico il nostro nuovo **BIOSTAR** è un vero e proprio gioiello. E comunque d'ora in poi non dovrete più pensare al vostro locale caldaia in quanto a gestire il vostro impianto sarà un'innovativa tecnologia di comando.

- Da 3 a 23 kW, combustione con regolazione automatica biomodulare
- Completamente automatico, dalla legna alla cenere - dall'aria alla pulizia
- Brevettato: combustione a bassa temperatura senza condensa
- Massima sicurezza dei componenti
- Display di comando con menu di facile utilizzo
- Controllo del processo di combustione in funzione dei valori O<sub>2</sub>

6



# POWERCORN/BIOCOM

IMPIANTO DI RISCALDAMENTO  
A PELLET ED A CEREALI A PARTIRE  
DA 25 KW



2



3



4



5



6

1 - POWERCORN/BIOCOM

2 - Cereali, pellet

3 - Camera di combustione con griglia a scalini

4 - Tubo di reazione e scambiatore di calore

5 - Cassetta portaceneri - scarico automatico della cenere

6 - Unità di comando a menu

## Combustione perfetta

Grazie ad un intelligente programma di comando l'accensione della ventola ad aria calda è rapida ed efficiente. I cereali o i pellet vengono bruciati a temperature ideali di circa 650°C e viene così evitata la formazione di scorie. Una griglia a gradini autopulente provvede al necessario movimento del braciere e consente il trasporto delle ceneri. I gas combustibili che si sviluppano vengono trasformati completamente in energia in un'ampia zona di combustione utilizzando aria secondaria.

## Tubo di reazione e scambiatore di calore

In un tubo di reazione sviluppato appositamente vengono captate le particelle di polvere. Le sostanze aggressive condensano sulla superficie a doppio rivestimento e non possono più causare alcun danno. Lo scambiatore di calore a fascio tubiero viene pulito in permanenza e sfrutta ogni grado della temperatura grazie ai turbolatori mobili.

## Il massimo del comfort nella pulizia

Una coclea a movimento lento trasporta la cenere di combustione in una cassetta mobile di raccolta da 60 litri. Anche la polvere risultante dalla pulizia dello scambiatore di calore viene continuamente convogliata in un contenitore da 12 litri facile da svuotare.

## Semplice ed efficiente

Il sistema di regolazione a menu gestisce e controlla l'intero processo di combustione grazie a una sonda lambda e a sensori termici e fornisce in ogni momento informazioni sul funzionamento e sul grado di efficienza dell'impianto. La possibilità di una regolazione in base alla temperatura esterna consente una distribuzione termica ideale e crea nell'abitazione un'atmosfera accogliente con il massimo del comfort nel riscaldamento.



1

# POWERCHIP

CIPPATO  
CEREALI  
PELLET



2



3



4



5



6

1 - POWERCHIP

2 - Cippato (cereali, pellet)

3 - Braciere

4 - Robusto agitatore a braccio ammortizzatore

5 - Sistema di azionamento a risparmio energetico

6 - Sistema di convogliamento



## L'estrazione

La robusta coclea di estrazione con l'agitatore a braccio ammortizzatore convoglia cippato, pellet o cereali senza danneggiare il materiale e con un consumo di energia ridotto al minimo. Riduttori e motori di grande durata assicurano un funzionamento in tutta sicurezza. Il sistema modulare unico nel suo genere facilita il trasporto ed il montaggio dell'impianto.

## L'alimentazione del bruciatore

Cippato, pellet o cereali cadono da una coclea di estrazione controllata da un coperchio di sicurezza e, passando attraverso un vano di caduta protetto contro il ritorno di fiamma, finiscono nella coclea di alimentazione del bruciatore. Una regolazione lambda intelligente ottimizza in permanenza la giusta quantità di alimentazione. L'indicatore del livello di riempimento fornisce un'ulteriore garanzia di funzionamento sicuro.

9

## Massima sicurezza

La ventola a tiraggio indotto integrata assicura non solo la quantità esatta di aria, ma anche una permanente depressione nella camera di combustione. In combinazione con il vano di caduta e una valvola di protezione antincendio ne deriva una protezione assoluta contro il ritorno di fiamma. Il sistema integrato di diagnosi di errore e la possibilità di un controllo via cellulare garantiscono la massima sicurezza di funzionamento.

10



# SYNCHRO

CALDAIA A GASSIFICAZIONE DI LEGNA  
LEGNA DA ARDERE  
DA 50 CM E CIPPATO



2



3



4



5

- 1 - SYNCHRO
- 2 - Legna da ardere e cippato
- 3 - Unità di comando a menu
- 4 - Camera di combustione/  
scambiatore di calore
- 5 - Griglia e cassetto per la cenere

## Lo specialista

Nei nostri boschi si compie da milioni di anni un ciclo naturale in cui il CO<sub>2</sub> viene trasformato nel combustibile per eccellenza del passato, del presente e del futuro - IL LEGNO.

Per il legno, e solo per il legno, è stata creata una vera e propria centrale termica, la **SYNCHRO**.

## Ingegneria innovativa

Una modernissima tecnologia di gassificazione del legno, uno scambiatore di calore estremamente efficiente, un vano di carico molto capiente, un sistema elettronico affidabile: componenti di un programma collaudato migliaia di volte, un programma per esperti del settore **SYNCHRO**.

## Chiarezza innanzitutto

I gas del legno si sviluppano in un braciere rovente. Mescolati con aria preriscaldata, bruciano ad alte temperature

e trasmettono il loro calore all'acqua.

- 170 litri di capienza con caricamento dall'alto
- Durevole nel tempo grazie al rivestimento completo
- Facile da pulire: griglia di ghisa e cassetto portacenere
- Preriscaldamento dell'aria - dolce ma efficace
- Robusta camera di combustione
- Grande scambiatore di calore a fascio tubiero
- Per ogni tipo di collegamento:  
tubo dei fumi in basso
- Dimensioni di installazione inferiori a 70 cm
- Facile da usare: perfetta guida a menu
- Pompe e ventola regolate in base al numero dei giri
- Indicatore di accumulo e di ricarica
- Regolazione sincronizzata in funzione dei gas di scarico
- Efficienza della combustione di oltre il 94%

# BIOSTAR ESTRATTORE PNEUMATICO FLEX

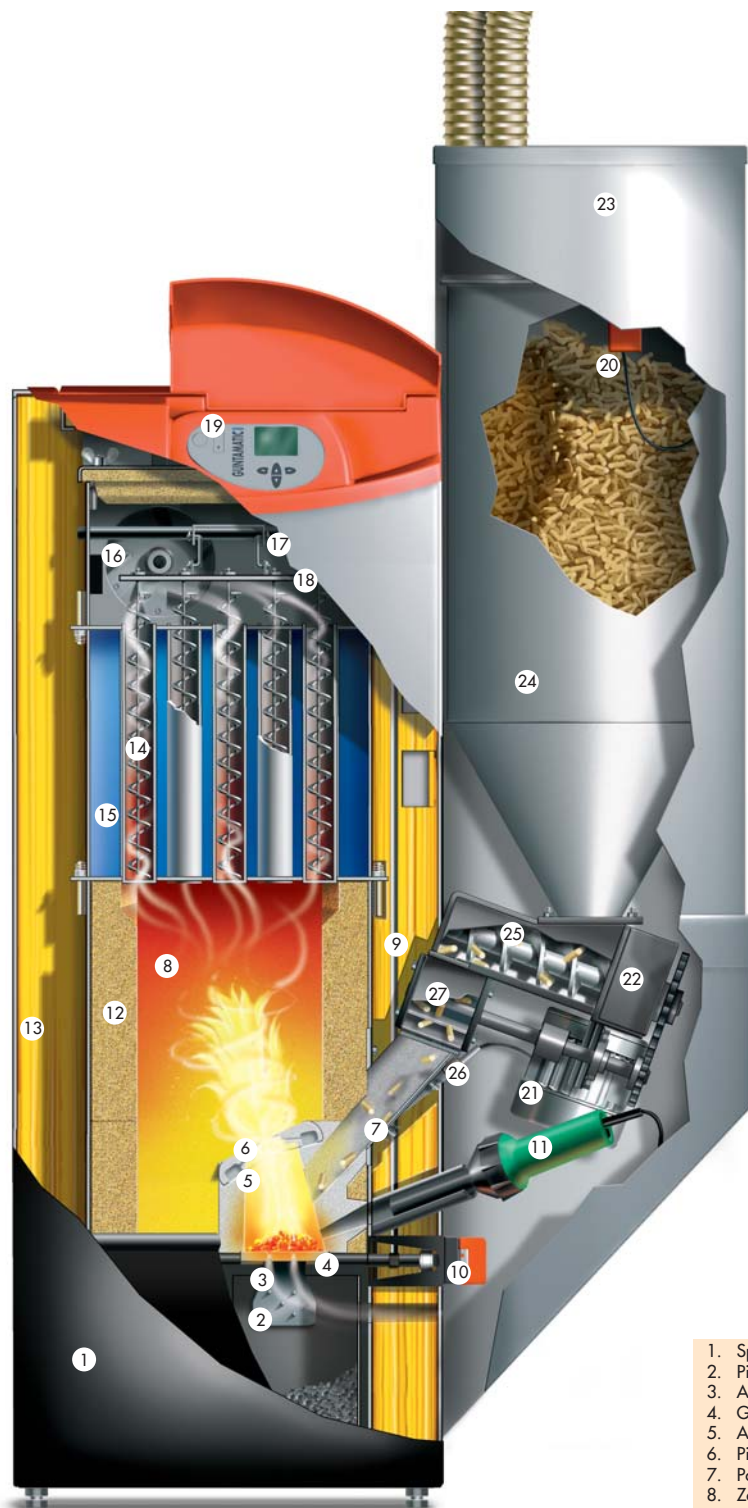

12

## Combustione biomodulare

L'intero sistema della caldaia (ventola a tiraggio indotto, alimentazione a coclea, valvola stellare, pompa a circuito caldaia) viene regolato tramite modulazione a seconda del fabbisogno di energia. Per quanto possibile vengono evitati gli avvii a freddo, di forte sollecitazione per l'impianto.

## Scambiatore di calore

Scambiatore di calore a fascio tubiero con funzionamento a controcorrente di potenza variabile. Maggiore è la velocità dei gas di combustione, più elevato è il rendimento dello scambiatore di calore.

## Estrattore pneumatico

- Geometria del separatore a ciclone ottimizzata per il massimo grado di efficienza
- Collocazione della valvola stellare a valle della coclea di dosaggio: i pellet restano integri, la tenuta e la protezione contro il ritorno di fiamma sono durature.

1. Sportello cenere
2. Piastra di pulizia griglia
3. Aria primaria
4. Griglia autopulente
5. Aria secondaria
6. Piastra vorticatrice
7. Pozzo di caduta antiritorno di fiamma
8. Zona di espansione
9. Pulizia automatica scambiatore di calore
10. Motore di pulizia
11. Ventola di accensione
12. Isolamento in ceramica
13. Isolamento completo
14. Turbolatori
15. Scambiatore di calore a fascio tubiero
16. Ventola a tiraggio indotto
17. Sensore fumi
18. Sonda lambda
19. Unità di comando con display di facile utilizzo
20. Sensore per indicatore del livello di riempimento
21. Motore
22. Riduttore
23. Ventola aspirante
24. Serbatoio di accumulo
25. Coclea di alimentazione pellet
26. Sensore di controllo
27. Valvola stellare

## ESTRATTORE PNEUMATICO FLEX

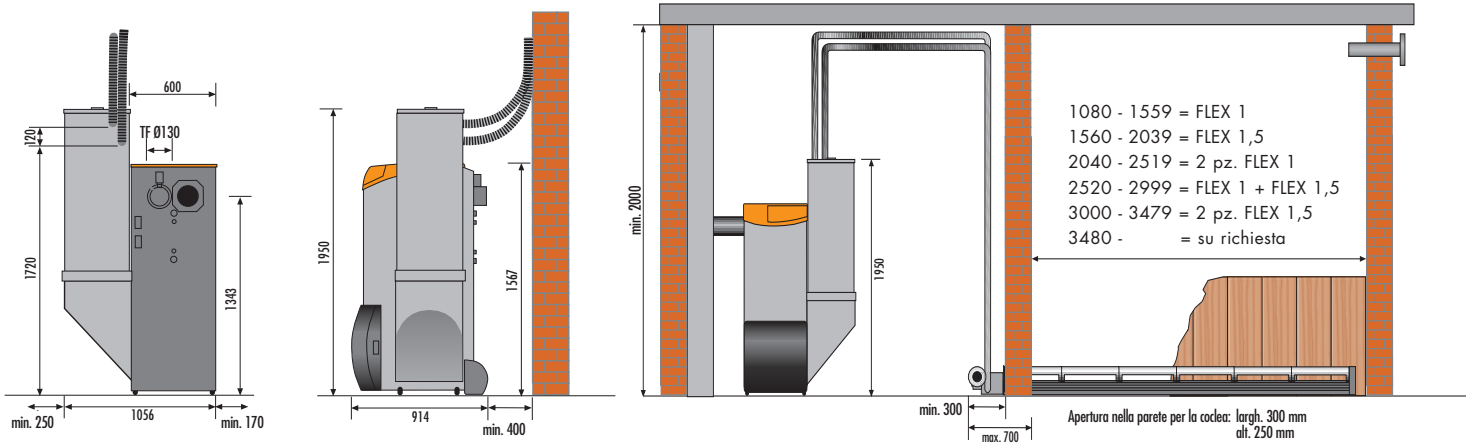

Contenitore di aspirazione:  
ca. 100 litri, 210 kWh  
Tubo di aspirazione: max. 20 m (25 m)  
(1 piano: max. 15 m)  
Durata del rabbocco: ca. 8 - 10 min.  
Peso per metro di coclea di estrazione:  
ca. 40 kg

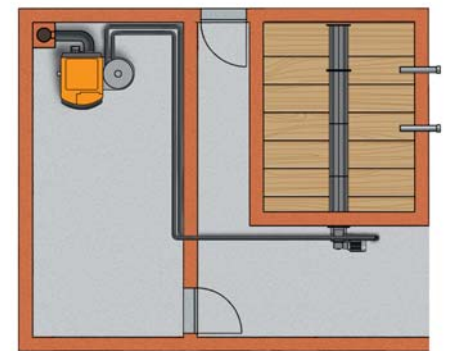
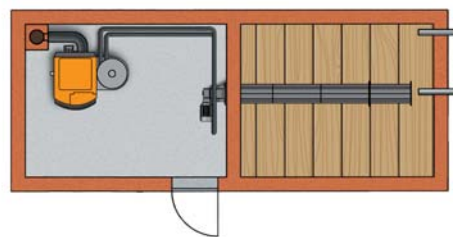

## BIOSTAR BOX

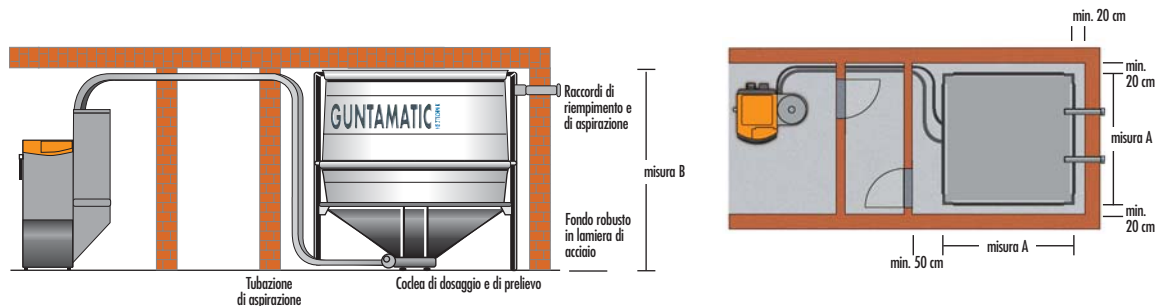

TIPO	12	15	23	Box 7,5	Box 11	
Dati tecnici						
Potenza nominale	12	15	23			KW
Potenza minima	3,3	3,5	6,9			KW
Tiraggio camino necessario	0,1	0,1	0,15			mbar
Temperatura caldaia	38 - 80	38 - 80	38 - 80			°C
Peso caldaia	298	300	305			kg
Flusso minimo	600	600	600			l/h
Press. lato acqua (per 10 K)	11,7	17,2	37,7			mbar
Emissioni di CO a potenza nominale	46	31	29			Mg/MJ
Pulizia scambiatore di calore	manuale -mensile	manuale -mensile	automatica			
Scarico automatico cenere	su richiesta	su richiesta	su richiesta			
Efficacia della combustione	- 94,7	- 94,8	- 94,7			
Larghezza / profondità A				2,1	2,5	m <sup>3</sup> = 650 kg
Altezza (regolabile) B				2,0 - 2,5	2,0 - 2,5	m
Capacità serbatoio				5 - 7,5	8,3 - 11	m <sup>3</sup>
				3,25 - 4,87	5,4 - 7,15	t

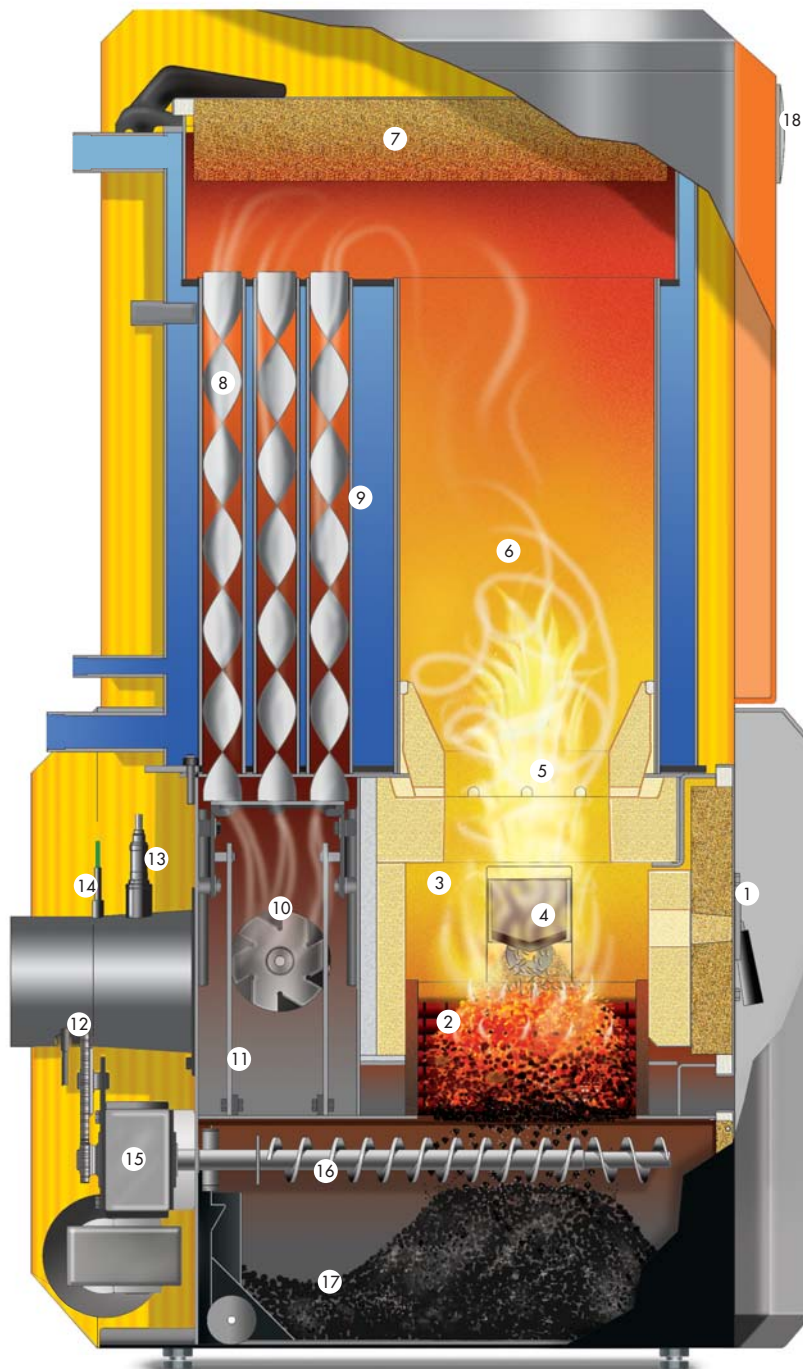

1. Sportello vano combustione
2. Griglia a scalini - aria primaria
3. Camera di combustione
4. Indice di livello di riempimento
5. Ugello rotante - aria secondaria
6. Tubo di reazione
7. Coperchio di pulizia
8. Turbolatori
9. Scambiatore di calore a fascio tubiero
10. Ventola a tiraggio indotto
11. Pulizia scambiatore di calore
12. Tubo dei fumi
13. Sonda lambda
14. Sensore fumi
15. Azionamento pulizia e/o griglia
16. Coclea cenere
17. Contenitore mobile cenere
18. Regolazione a menu

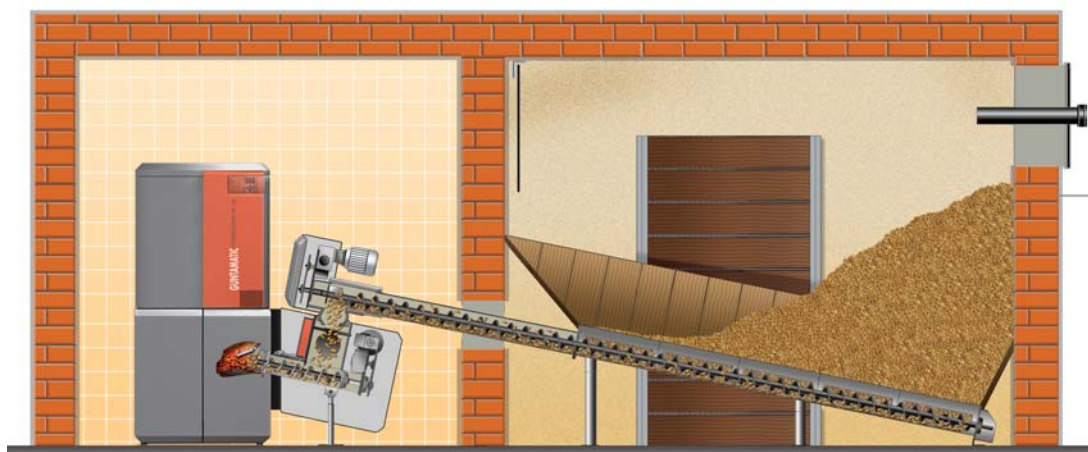

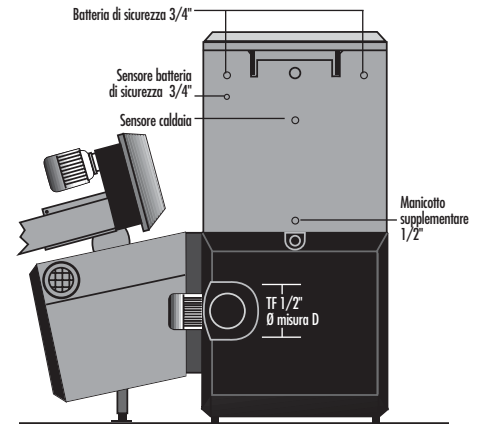
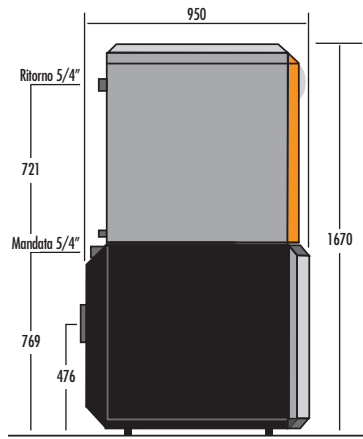
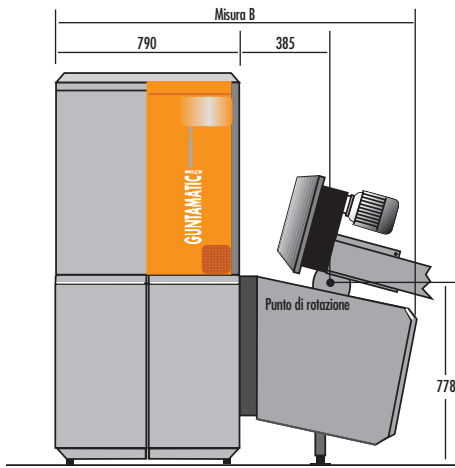

TIPO	POWERCORN 7-30	POWERCORN 12-50	BIOCOM 30	BIOCOM 40	BIOCOM 50	
Combustibile	Cereali (per es. orzo o triticale) umidità max. 13%	Cereali (per es. orzo o triticale) umidità max. 13%	Pellet di legno secondo ÖNORM M7135 HP1 D6			
	Pellet di legno ÖNORM M7135					6mm
Potenza della caldaia	Cereali 7 - 25 Pellet 7 - 30	Cereali 12 - 40 Pellet 12 - 50	7 - 30	9 - 40	12 - 50	kW kW
Tiraggio camino necessario	0,15		0,15			mbar
Temperatura caldaia	70 - 80		50 - 80			°C
Temperatura ritorno	>55		>40			°C
Sollevamento ritorno	Pompa (RA60 con tampone)		Pompa (RA60 con tampone)			
Volume acqua	128	147	128	128	147	litri
Pressione di esercizio	max. 3	max. 3	max. 3	max. 3	max. 3	bar
Cassetto portacenere - "griglia"	60	80	60	60	60	litri
Cassetto portacenere - "scambiatore di calore"	12	12	12	12	12	litri
Largh. impianto misura B	1574	1874	1574	1574	1574	mm
Diam. tubo fumi misura D	150	180	150	150	150	mm
Peso totale (senza coclea di alimentazione)	562	667	550	553	585	kg
Peso cassa inferiore	340	410	340	340	340	kg
Peso scambiatore di calore	192	227	180	183	215	kg
Peso unità coclea di alimentazione	75	75	75	75	75	kg
Peso unità azionamento	55	55	55	55	55	kg
Peso / m coclea	40	40	40	40	40	kg
Scambiatore di calore di sicurezza	Si	Si	Si	Si	Si	
Attacco elettrico	230 V / 16 A	230 V / 16 A	230 V / 16 A	230 V / 16 A	230 V / 16 A	

15

### LOCALE DI DEPOSITO A DESTRA

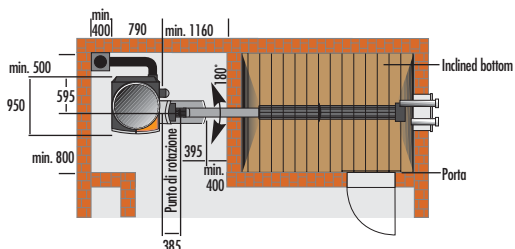
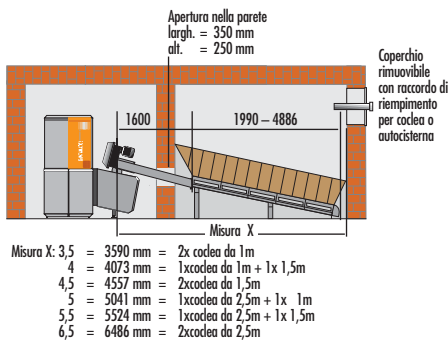

### LOCALE DI DEPOSITO ANTERIORE

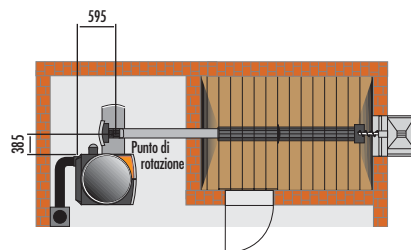
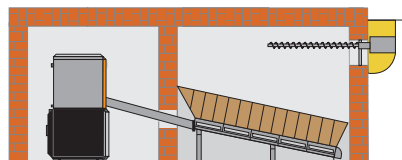

### LOCALE DI DEPOSITO POSTERIORE

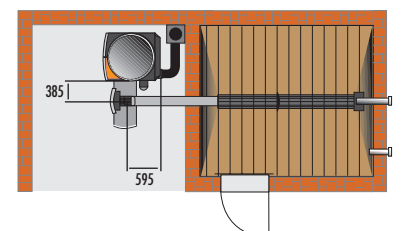
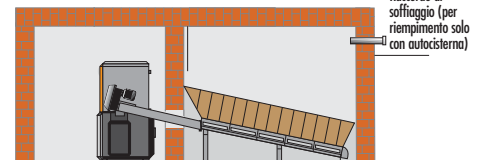

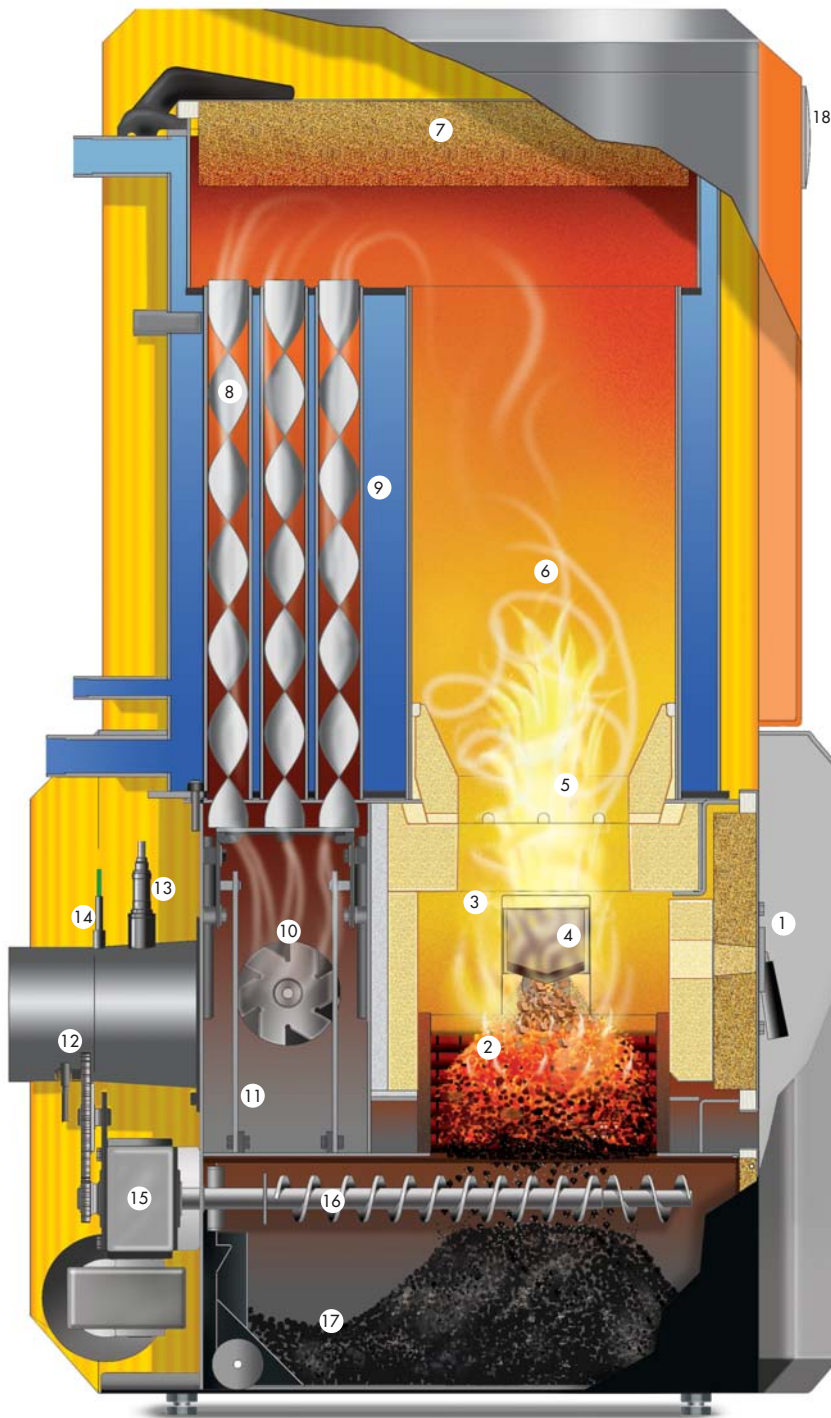

1. Sportello del focolare
2. Griglia a scalini - aria primaria
3. Camera di combustione
4. Indice di livello di riempimento
5. Ugello rotante - aria secondaria
6. Tubo di reazione
7. Coperchio di pulizia
8. Turbolatori
9. Scambiatore di calore a fascio tubiero
10. Ventola a tiraggio aspirato
11. Pulizia scambiatore di calore
12. Tubo dei fumi
13. Sonda lambda
14. Sensore fumi
15. Azionamento pulizia e/o griglia
16. Coclea cenere
17. Contenitore mobile cenere
18. Regolazione a menu

16

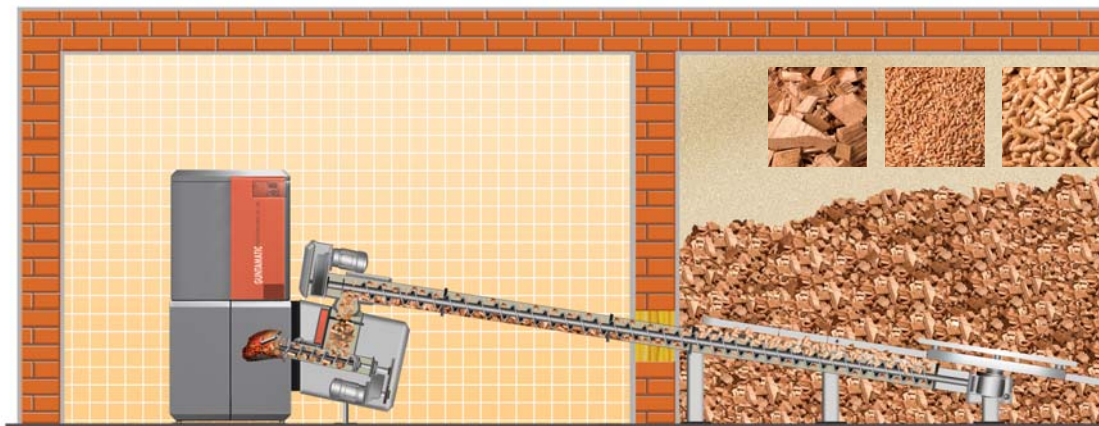

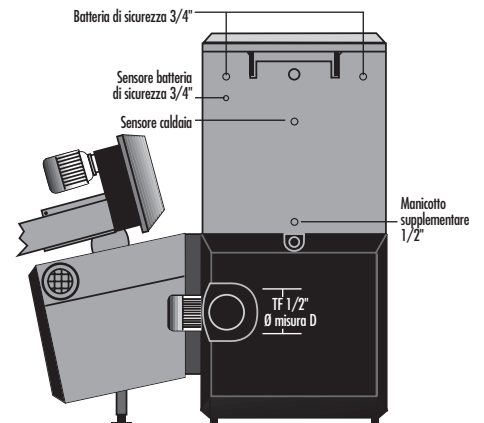
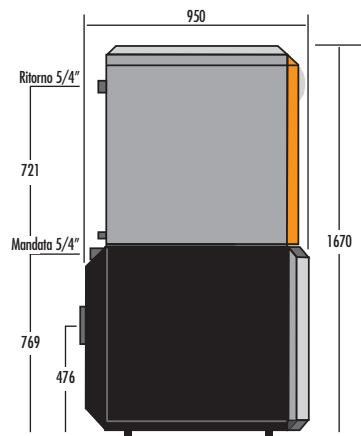
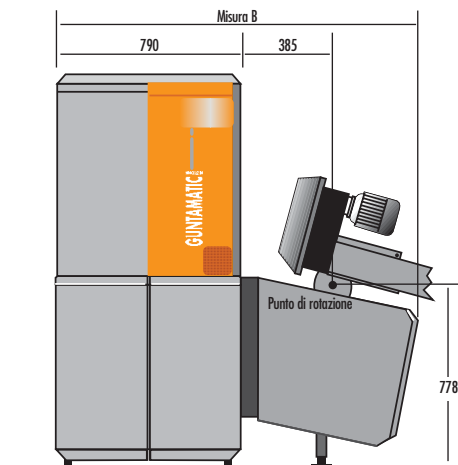

TIPO	POWERCHIP 20/30	POWERCHIP 40/50	
Combustibile	Cippato G 30		
	Pellet di legno ÖNORM M7135		6mm
	cereali (con equipaggiamento supplementare)		
Potenza della caldaia	Cippato 7 - 30 Pellet 7 - 30 Cereali 7 - 25	Cippato 12 - 50 Pellet 12 - 50 Cereali 12 - 25	kW kW kW
Tiraggio camino necessario	0,15	0,15	mbar
Temperatura caldaia	60 - 80 (70 cereali)	60 - 80 (70 cereali)	°C
Temperatura ritorno	>40 (55 cereali)	>40 (55 cereali)	°C
Sollevamento ritorno	Pompa (RA60 con tampone)	Pompa (RA60 con tampone)	
Volume acqua	128	147	litri
Pressione di esercizio	max. 3	max. 3	bar
Cassetto portaceneri - "griglia"	60	60	litri
Cassetto portaceneri - "scambiatore di calore"	12	12	litri
Largh. impianto misura B	1574	1574	mm
Diam. tubo fumi misura D	150	150	mm
Peso totale (senza coclea di alimentazione)	550	585	kg
Peso cassa inferiore	340	340	kg
Peso scambiatore di calore	180	215	kg
Peso unità coclea di alimentazione	75	75	kg
Scambiatore di calore di sicurezza	Si	Si	
Attacco elettrico	400 V / 16 A	400 V / 16 A	

### ESTRAZIONE

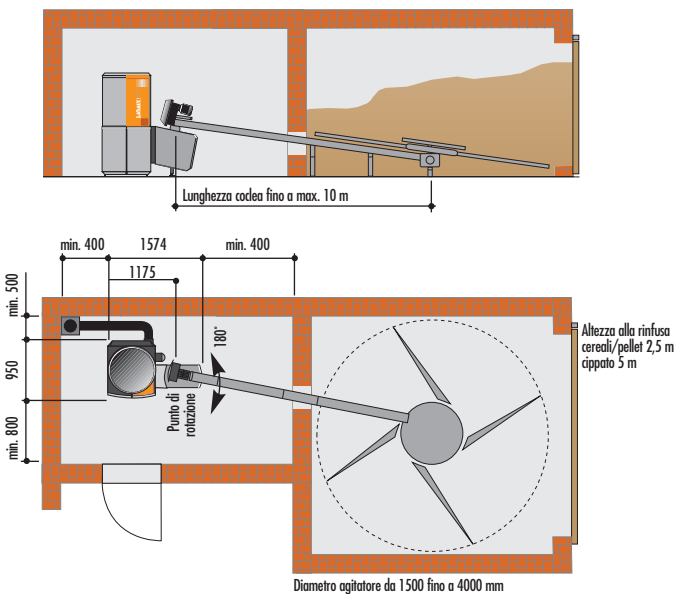

### POSSIBILITÀ DI DEPOSITO

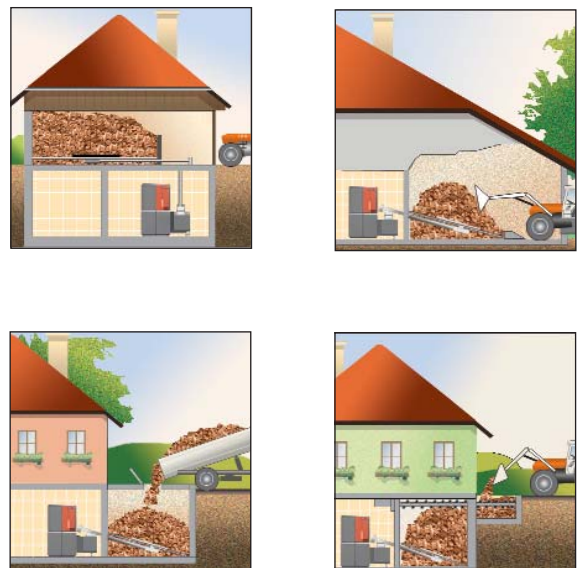

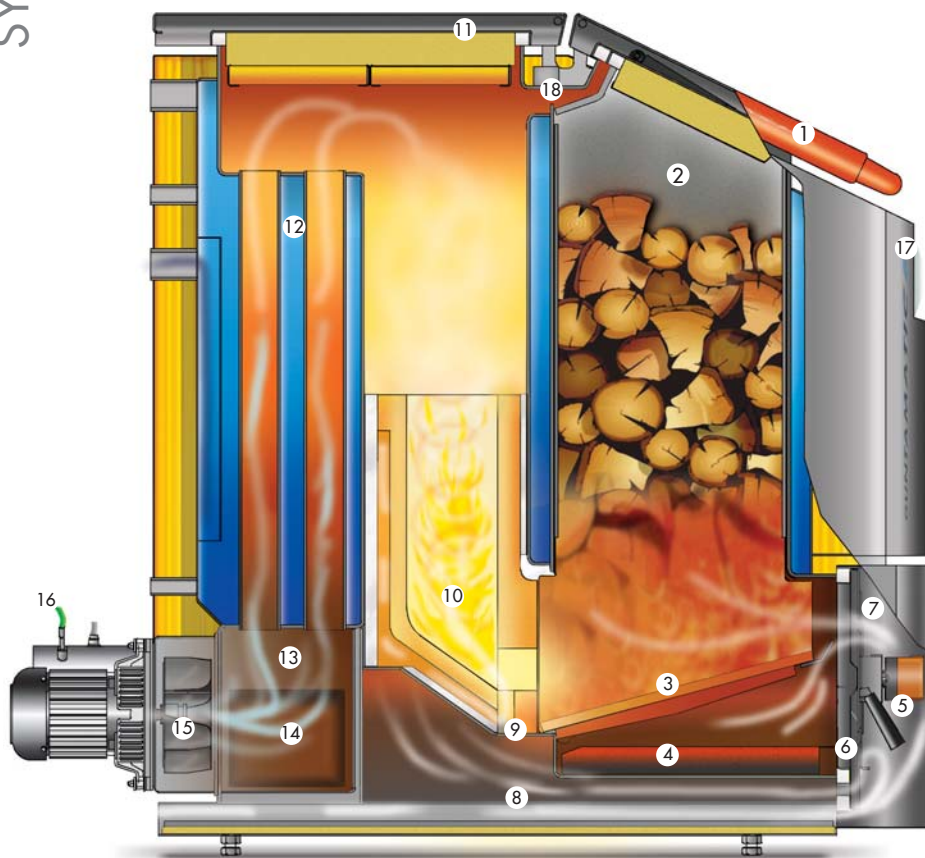

### Tecnologia di gassificazione del legno

La legna da ardere viene liberata dai gas combustibili nella parte bassa del vano di carico (zona braciere).

Il gas distillato a bassa temperatura che si sviluppa brucia quindi nella vicina camera di combustione. Il materiale solido restante può continuare a bruciare normalmente. La cenere può essere prelevata comodamente con l'apposito cassetto anche durante l'esercizio.

### Combustione a rotazione

Grazie all'azione della forza centrifuga, di quella di gravità e della resistenza aerodinamica, viene a crearsi una turbolenza nella camera di combustione dalla quale i gas fuoriescono solo a ossidazione completata.

1. Coperchio di riempimento in alto con canale di aspirazione
2. Vano di carico con rivestimento protettivo
3. Griglia di ghisa
4. Cassetto portacenere
5. Motore per aria primaria e secondaria
6. Aria secondaria
7. Aria primaria
8. Preriscaldamento aria sul fondo
9. Ugello aria secondaria
10. Camera di combustione ad alta temperatura
11. Coperchio di pulizia
12. Scambiatore di calore a fascio tubiero
13. Zona di separazione polvere
14. Apertura di pulizia
15. Ventola a tiraggio indotto
16. Sensore fumi
17. Microprocessore regolazione con unità di comando a menu
18. Gancio di trasporto

18

	TIPO	SYNCHRO 31/34	SYNCHRO 44
Potenza calorifica	KW Mcal/h	31/34 26,6/29	44 38
Caldaia: larghezza misura D altezza misura E profondità misura F	mm mm mm	745 1300 1195	745 1300 1195
Vano combustibile Larghezza vano di carico Profondità vano di combustione	litri mm mm	170 535 340	170 535 340
Volume acqua Pressione max. di esercizio	litri bar	125 3	125 3
Peso di trasporto ca.	kg	650	660
Mandata e ritorno Misura A Misura B	Pollici mm mm	RI 1/4 1165 905	RI 1/4 1165 905
Attacco tubo fumi misura C (senza gomito) Diametro tubo fumi	mm mm	215 150	215 150
Ventilatore a tiraggio indotto Tiraggio camino necessario	kWh PA	0,12 20	0,12 20
Dimensioni caldaia senza coibentazione largh. alt. prof.	mm mm mm	695 1290 1140	695 1290 1140
Flangia (alternativa)	diametro interno G altezza H	110 880	110 880





Figura: modello PS/PSB  
(modello ECO/ECOB senza  
rivestimento frontale)

Figura: modello  
boiler ECO

SERBATOIO DI ACCUMULO **AKKUTHERM PS / ECO**

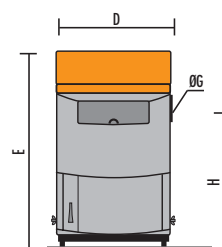
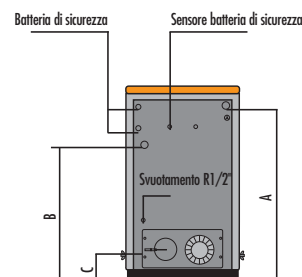
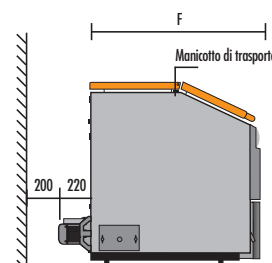
TIPO	Capacità (litri totali)	d Ø senza coib. (mm)	D Ø con coib. (mm)	h Altezza senza coib. (mm)	H Altezza con coib. (mm)	KR Raggio di oscillazione senza coib. (mm)	V/R Manicotti di mandata e di ritorno	T Manicotti per sensori
<b>850</b>	826	790	1010	1800	1900	1890	5/4"	1/2"
<b>1000</b>	1000	790	1010	2200	2300	2250	5/4"	1/2"
<b>1100</b>	1069	900	1120	1800	1900	1900	5/4"	1/2"
<b>1400</b>	1370	900	1120	2300	2400	2370	5/4"	1/2"
<b>1600</b>	1572	1100	1320	1800	1900	1970	5/4"	1/2"
<b>2000</b>	2000	1100	1320	2300	2400	2400	5/4"	1/2"

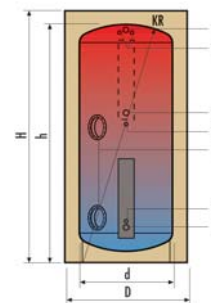

SERBATOIO DI ACCUMULO CON SERBATOIO INTEGRATO DI ACQUA SANITARIA **AKKUTHERM PSB / ECOB**

TIPO	Capacità (litri totali)	d Ø senza coib. (mm)	D Ø con coib. (mm)	H Altezza con coib. (mm)	KR Raggio di oscillazione senza coib. (mm)	V/R Manicotti di mandata e di ritorno	T manicotti per sensori	Litri	Sup. di riscaldamento (m <sup>2</sup> )	KW / WW Colleg. acqua fredda/calda	Manicotto di circolazione
<b>850</b>	826	790	1010	1900	1960	5/4"	1/2"	250	1,8	5/4"	1"
<b>1000</b>	1000	790	1010	2300	2350	5/4"	1/2"	250	1,8	5/4"	1"
<b>1100</b>	1069	900	1120	1900	1980	5/4"	1/2"	350	2,1	5/4"	1"
<b>1400</b>	1370	900	1120	2400	2460	5/4"	1/2"	350	2,1	5/4"	1"

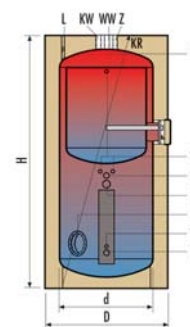

Per Akkutherm: L = sfiato 1/2", F = equipaggiamento a richiesta, flangia da 12 fori, E = equipaggiamento a richiesta manicotto da 2" per collegamento riscaldamento elettrico, S = equipaggiamento a richiesta distributore di caricamento a strati in mandata

SERBATOIO DI ACQUA SANITARIA **ECO**

TIPO DI BOILER	Capacità (litri totali)	d Ø senza coib. (mm)	D Ø con coib. (mm)	H Altezza con coib. (mm)	Numero degli scambiatori di calore a fascio tubiero	HV/HR Mandata e ritorno riscaldamento	T manicotti per sensori	Mg Anodo	Sup. di riscaldamento scambiatore di calore (m <sup>2</sup> )	KW/WW Colleg. acqua fredda/calda	F flangia
<b>ECO 305</b>	300	-	605	1795	1	1"	1/2"	5/4"	1,4	1"	8 fori
<b>ECO 505</b>	500	-	755	1840	1	1"	1/2"	5/4"	2	1"	8 fori
<b>ECO 505 Solar</b>	500	-	755	1840	2	1"	1/2"	5/4"	2 + 1	1"	8 fori

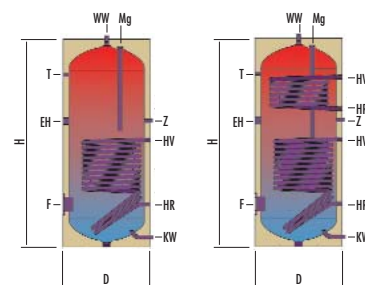

Per il serbatoio ECO: EH = manicotto 6/4" per collegamento riscaldamento elettrico, Z = attacco di circolazione 1"

Modello ad energia solare con 2  
scambiatori di calore a fascio tubiero liscio



**GUNTAMATIC** HEIZTECHNIK

calore per il futuro

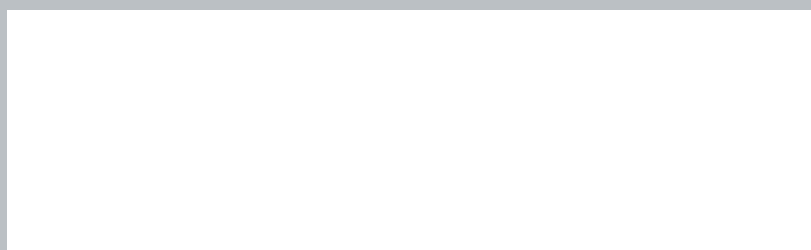

**GUNTAMATIC Heiztechnik GmbH**

un'azienda del Gruppo Georg Fischer

A-4722 Peuerbach, Bruck-Waasen 7, Austria  
Tel. ++43-(0)7276/2441-0, Fax ++43-(0)7276/3031  
e-mail: [info@guntamatic.com](mailto:info@guntamatic.com)  
[www.guntamatic.com](http://www.guntamatic.com)